

CE

CLAUS srl  
Via S. Casadei, 5 - 47122 Forlì -ITALY  
08  
EN 13659:2004  
Persiana avvolgibile per uso esterno  
Resistenza al carico del vento - Classe 6

CE

CLAUS srl  
Via S. Casadei, 5 - 47122 Forlì -ITALY  
08  
EN 13659:2004  
Roller shutter for external use only  
Wind resistance - Technical class 6

 **CLAUS**<sup>®</sup>  
LA FINESTRA PER MANSARDA

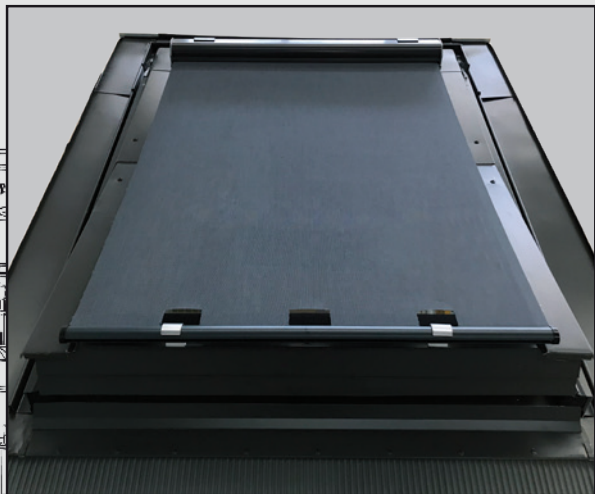

IT

TENDA ESTERNA CLAUS B:  
ISTRUZIONI PER UNA CORRETTA ISTALLAZIONE.

ES

CORTINA PARASOL EXTERNA CLAUS B:  
INSTRUCCIONES PARA UNA CORRECTA INSTALACIÓN.

- IT** **Attenzione:** leggere con attenzione le presenti istruzioni prima di procedere con l'installazione e seguirle attentamente per conseguire una efficienza ottimale del prodotto. Conservare le istruzioni anche ad installazione ultimata. La tenda esterna Claus è stata realizzata per essere installata solo su finestre Claus B e Claus Thermo OK.S. L'installazione su altri prodotti potrebbe essere causa di danni o cattivo funzionamento.
- ES** **Atención:** leer con atención las siguientes instrucciones antes de realizar la instalación y seguirlas atentamente para conseguir una óptima eficiencia del producto. Guardar las instrucciones incluso después de haber terminado la instalación. La cortina parasol externa Claus ha sido producida para ser instalada sólo en las ventanas Claus B y Claus Thermo OK.S. La instalación en otros productos podría causar daños o un mal funcionamiento.

**IT** ACCESSORI FORNITI

**ES** ACCESORIOS SUMINISTRADOS

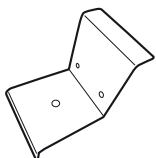

N. 2  
STAFFA DI FISSAGGIO

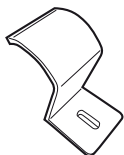

N. 2  
GANCIO PER FONDALE



N. 2  
6 X 16



N. 2



N. 2

**IT** UTENSILI

**ES** HERRAMIENTAS NECESARIAS

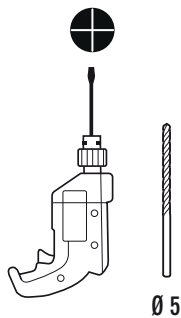

Ø 5



N. 2



**IT** Fissare le due staffe di aggancio tenda al cassonetto tramite le viti fornite.



**ES** Fijar los dos soportes de sujeción de la cortina al armazón a través de los tornillos suministrados



**IT** Fissare i due gancetti nella parte inferiore del battente tramite la rimozione e il riposizionamento delle 2 viti esterne.



**ES** Fijar los dos ganchos de sujeción en la parte inferior del battente, retirando y volviendo a colocar los tirafondos externos indicados.

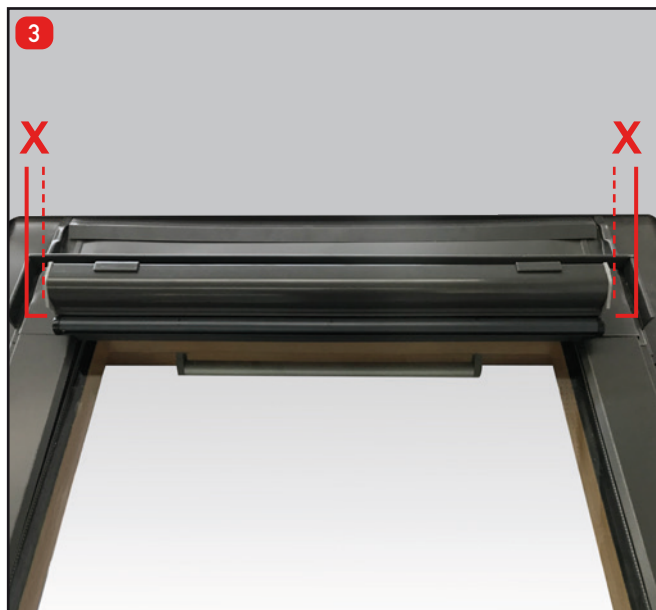

**IT** Posizionare la tenda sul cappello superiore della finestra e centrarla sul cappello stesso (X).

**ES** Posicionar la cortina sobre la tapa superior de la cortina y centrarla sobre la misma tapa.

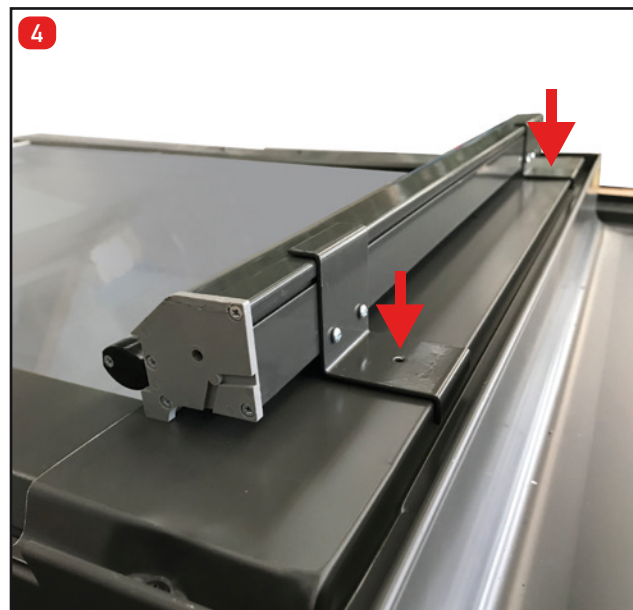

**IT** Forare con punta  $\varnothing 5$

**ES** Perforar con broca  $\varnothing 5$

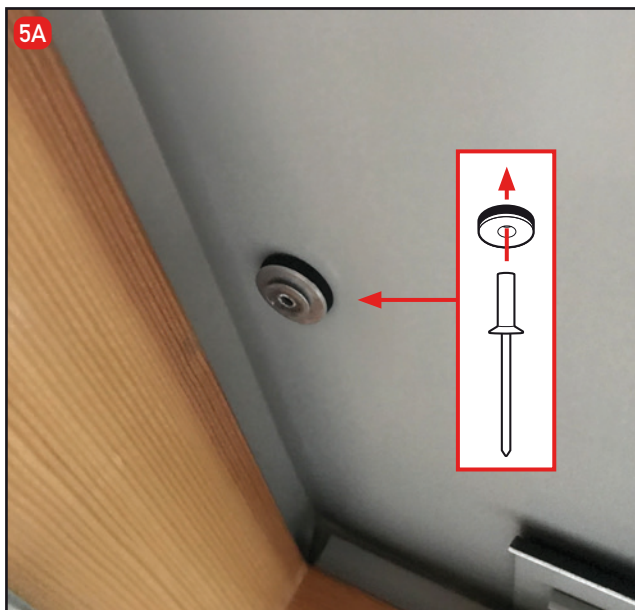

**IT** Fissare entrambe le staffe di aggancio al cappello superiore tramite rivetto stagno e rondella forniti.



**ES** Fijar los soportes de sujeción superiores a la tapa superior mediante los remaches de estaño y las arandelas proporcionados.



**IT** Agganciare il telo ai gancetti.

**ES** Sujetar la cortina en los ganchos inferiores de sujeción.

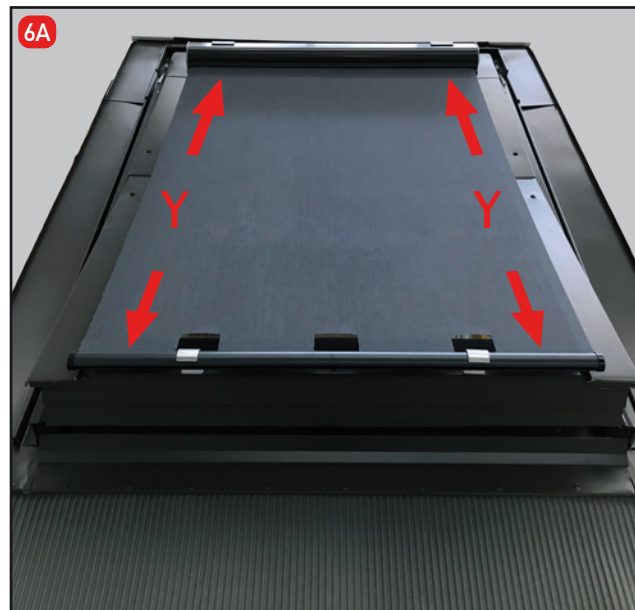

**IT** Verificare che il telo abbia la stessa tensione su entrambi i lati (Y).

**ES** Asegúrese de que la tela tenga la misma tensión en ambos lados (Y).



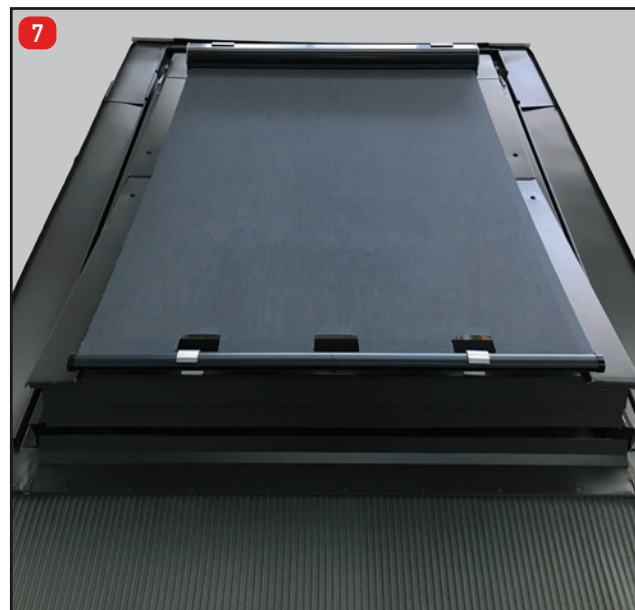

**IT** Per regolare la tensione del telo allentare la vite del gancio a dx (vista esterna) e riposizionare il gancio.

**ES** Para ajustar la tensión del paño, afloje el tornillo del gancho de sujeción a la derecha (vista externa) y vuelva a colocar el gancho en la posición deseada.



CLAUS SRL  
Via S. Casadei, 5  
47122 Forlì (FC)  
Tel. +39 0543 473610  
Fax +39 0543 473633  
[www.claus.it](http://www.claus.it)  
[info@claus.it](mailto:info@claus.it)

CLAUS HISPANIA s.l.  
Polig. Ibarrea, 13 Apdo. 92  
31800 Alsasua Navarra  
Tel. +34 948 468302  
Fax +34 948 468228  
[www.claushispania.es](http://www.claushispania.es)  
[info@claushispania.es](mailto:info@claushispania.es)

